

令和6年度 第23回 那覇地区ミニバスケットボール春季強化大会

監督会議及び抽選会 資料



☆ 式次第

1. 開会の挨拶
2. 各委員会からのお知らせ
3. 会場校抽選
4. オープン抽選
5. 閉会の挨拶

日時：令和6年4月27日（土）地区評議委員会終了後

場所：県体協会館 1階会議室（奥武山公園内）

～那覇地区春季強化大会における各委員会よりお知らせ～

※大会公文に記載している内容の補足、追記となります。大会要項を熟読するようにお願いいたします。

事務局

●本大会も「クリーンバスケット、クリーン・ザ・ゲーム」の下、大会運営に関わる 全ての皆様にインテグリティの遵守をお願いします。指導者、審判、MC、保護者、観客の皆様に**今一度、チーム内で周知**お願いします。



●今大会も**第1試合目のアップ**時間を30分から**15分に変更**いたします。

競技

●3ポイントルールを採用します。

●エントリー(申込)内容から変更になっている場合は、大会当日に変更したメンバー表と申込書を一緒に提出をお願いします。

●試合間は通常10分、TOと試合が連続した場合は20分となります。第1試合の試合前練習は15分です

広報・会場校

●大会会場校にて、3ポイントラインを引かれていない会場校がありましたら、ブロック長を通じてご連絡ください。

●連盟のタイマー、TO セット、インテグリティ幕のナンバリングを一新し、動作確認・不足物の補充を行いました。貸し出し時と同じ内容にそろえて保管・返却をお願いします。

審判

- 帯同審判員が急遽大会に参加出来なくなってしまった場合は、ブロック長を通じて報告をお願いします。
→会場の審判責任者へ報告するため、事前連絡をお願いします

- ハーフタイムにて、10名以上出場している事を両審判（クルーチーフ&アンパイア）で確認をお願いします。

コミッショナー

- コミッショナーへの確認は、自チームへの注意（黄旗）・警告（赤旗）の内容のみとする
- コミッショナーへ確認できるタイミングは、ハーフタイムまたは試合終了後とする。
→それ以外の時間での確認は原則認めない。
- ただし、注意（黄旗）の対象となった選手が何番か確認することは、これまで通りベンチからアクションがあった場合のみ、コミッショナーがハンドサインで伝達する。
- マンツーマン規則に関する確認はコミッショナーが対応する。審判員または TO 主任は対応しない。
- 今大会より 2023 年 12 月に修正されました、「マンツーマンディフェンスの基準規則」を採用いたします。
http://www.japanbasketball.jp/players_development

その他

ハーフタイム時のスコア確認について

ハーフタイム時には、両チーム・TO、審判でスコアシートの確認を行います。

TO及び両チームのスコアシートの下記①②の項目が一致しているか確認します。また、③2Qまでの出場者の確認を行います。

- ①両チームの選手別のファール数
- ②両チームの得点
- ③両チームの2Qまでの出場者

③の確認ポイント

- ・1Q、2Qと連続で出場した選手がいないか確認→連続出場した選手がいた場合、その選手は3Qには出場できません
- ・2Qまでに10人以上の選手が出場しているか確認→9人以下の場合、3Qまでに10人以上の選手が試合に出場しなければなりません。

※8人～9人でのエントリーの場合は、3Qまでにすべての選手が出場しなければなりません。

(詳しくはミニバスケットボール 競技規則4-2-1をご確認ください)

(例1) 玉城選手が2Q連続出場の場合

チームA:				
沖縄ミニ (白)				
No.	ライセンスNo.	選手氏名	No.	出場時間
				① ② ③ ④
1	0 0 1	比嘉	4	△
2	0 0 2	金城	5	△
3	0 0 3	大城	6	△
4	0 0 4	宮城	7	△
5	0 0 5	新垣	8	△
6	0 0 6	玉城	9	△
7	0 0 7	上原	10	△
8	0 0 8	島袋	11	△
9	0 0 9	平良	12	△
10	0 1 0	山城	13	△
11	0 1 1	知念	14	△
12	0 1 2	宮里	15	△
13	0 1 3	仲宗根	16	△
14	0 1 4	下地	17	△
15	0 1 5	照屋	18	△

2Qまでに
15人中9人出場

- ・2Q連続出場者あり
→玉城選手は3Qは出場不可
- ・2Qまでに出場しているのが9名
→3Qには1Q、2Qに出ていない選手を1名以上出場させる

(例2) 2Qに選手が負傷し、知念選手を代わりに出場させた場合

チームA:				
沖縄ミニ (白)				
No.	ライセンスNo.	選手氏名	No.	出場時間
				① ② ③ ④
1	0 0 1	比嘉	4	△
2	0 0 2	金城	5	△
3	0 0 3	大城	6	△
4	0 0 4	宮城	7	△
5	0 0 5	新垣	8	△
6	0 0 6	玉城	9	△
7	0 0 7	上原	10	△
8	0 0 8	島袋	11	△
9	0 0 9	平良	12	△
10	0 1 0	山城	13	△
11	0 1 1	知念	14	△
12	0 1 2	宮里	15	△
13	0 1 3	仲宗根	16	△
14	0 1 4	下地	17	△
15	0 1 5	照屋	18	△

2Qまでに
15人中10人出場

- ・2Q連続出場あり
→知念選手は3Qは出場不可
- ・2Qまでに出場しているのが10名
→2Q連続出場の知念選手以外であればどの選手が出場OK

(例3) 2Qに選手が負傷し、島袋選手を代わりに出場させた場合

チームA:				
沖縄ミニ (白)				
No.	ライセンスNo.	選手氏名	No.	出場時間
				① ② ③ ④
1	0 0 1	比嘉	4	△
2	0 0 2	金城	5	△
3	0 0 3	大城	6	△
4	0 0 4	宮城	7	△
5	0 0 5	新垣	8	△
6	0 0 6	玉城	9	△
7	0 0 7	上原	10	△
8	0 0 8	島袋	11	△
9	0 0 9	平良	12	△
10	0 1 0	山城	13	△
11	0 1 1	知念	14	△
12	0 1 2	宮里	15	△
13	0 1 3	仲宗根	16	△
14	0 1 4	下地	17	△
15	0 1 5	照屋	18	△

2Qまでに
15人中11人出場

- ・2Q連続出場なし
→2Qは誰が出場してもOK
- ・2Qまで出場しているのが11名
→3Qは誰が出場してもOK
(途中交代/途中出場した場合でも試合に出たことになる)

(例4) 選手が9名かつ、途中交代があった場合

チームA:				
沖縄ミニ (白)				
No.	ライセンスNo.	選手氏名	No.	出場時間
				① ② ③ ④
1	0 0 1	比嘉	4	△
2	0 0 2	金城	5	△
3	0 0 3	大城	6	△
4	0 0 4	宮城	7	△
5	0 0 5	新垣	8	△
6	0 0 6	玉城	9	△
7	0 0 7	上原	10	△
8	0 0 8	島袋	11	△
9	0 0 9	平良	12	△
10			13	
11			14	
12			15	
13			16	
14			17	
15			18	

2Qまでに
9人中8人出場

- ・2Q連続出場あり
→大城選手、玉城選手、島袋選手は3Qは出場不可
- ・2Qまで出場しているのが8名
→9名でのエントリーで、8名しか出場していないので、3Qには必ず平良選手を出場させる。

第23回 那覇地区ミニバスケットボール春季強化大会

日 時	会 場 校
初日：令和6年5月18日(土) 最終日：令和6年5月25日(土)	最終日 A・B 港川小 C・D 銘苅小 E・F 城岳小 M・N 泊小 G・H 銘苅小 O・P 城北小 初日 I・J 識名小 Q・R 仲西小 K・L 宇栄原小 S・T 真嘉比小
・第1試合の練習時間は15分です。 ・試合とTOが連続する場合は、試合間は20分となります。	試合時間 6-1-6-5-6-1-6 (10)
開場～第1試合開始までのスケジュールについては、各会場校案内の確認をお願いします。	

男 子

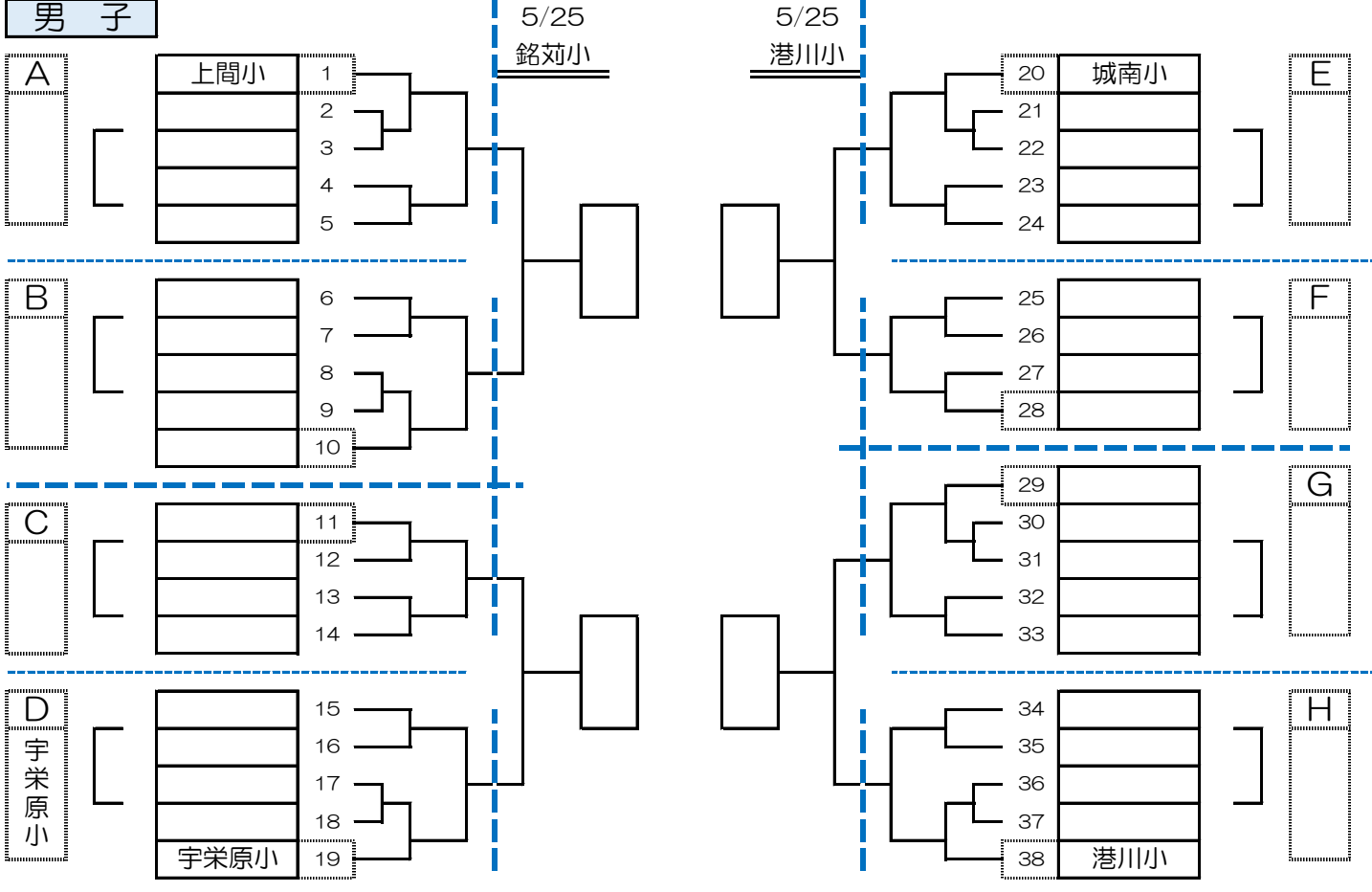

女 子

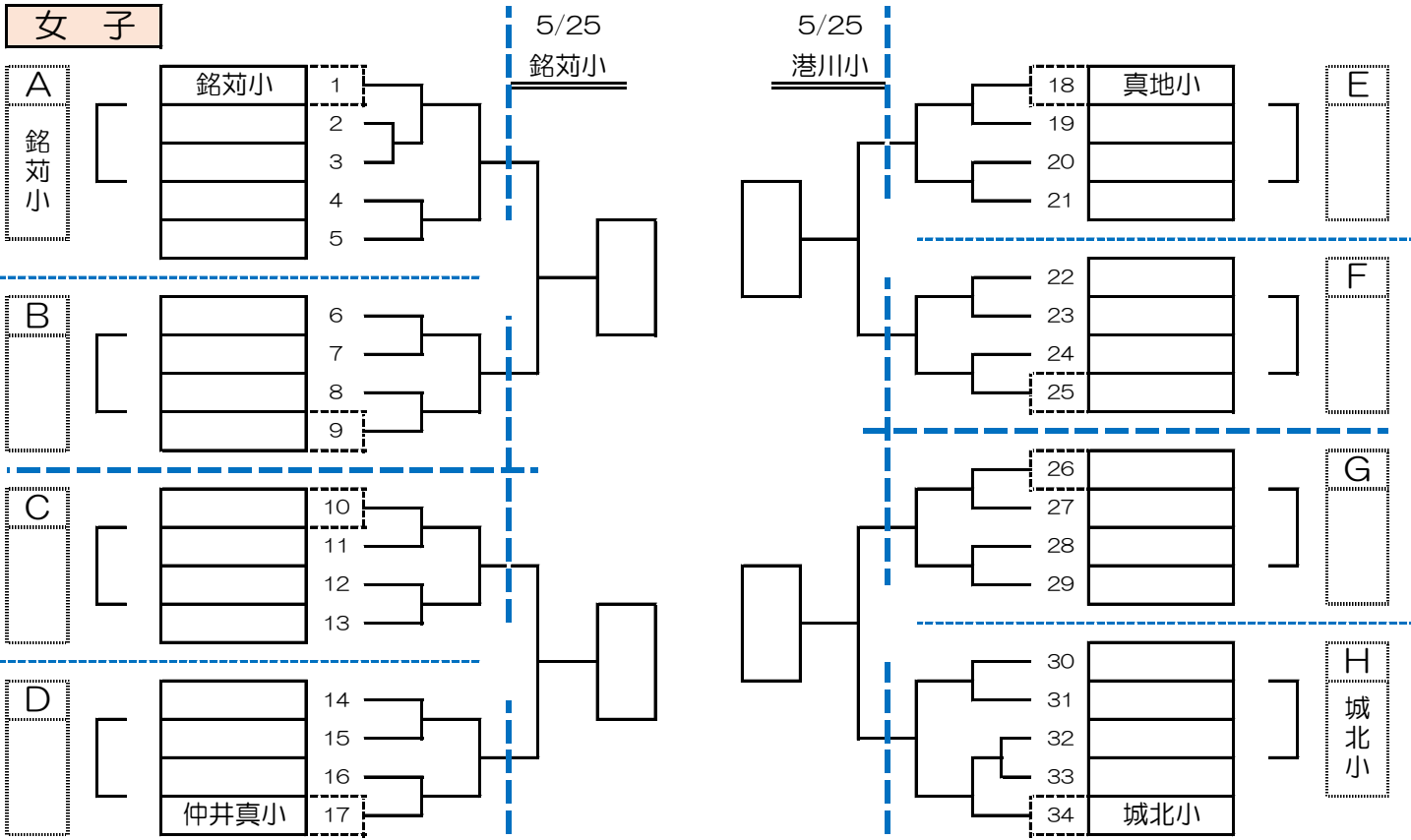

令和6年度 那覇地区ミニバスケットボール春季強化大会参加校

男子参加校												
首里	7	城北	城西	城南	城東	松島	石嶺	真嘉比				
那覇東	8	識名	与儀	古蔵	上間	仲井真	真地	真和志	大道			
那覇西	7	泊	那覇	城岳	天妃	曙	壺屋	銘苺				
小祿	5	宇栄原	高良	金城	小祿南	さつき						
浦添	11	当山	前田	牧港	港川	宮城	内間	仲西	神森	浦城	沢岬	浦添
久米島	0											
合計	38											

女子参加校												
首里	6	城北	城西	城東	松島	石嶺	真嘉比					
那覇東	5	識名	古蔵	上間	仲井真	真地						
那覇西	7	安謝	泊	那覇	城岳	天妃	曙	銘苺				
小祿	5	小祿	宇栄原	高良	金城	小祿南						
浦添	11	当山	前田	牧港	港川	宮城	内間	仲西	神森	浦城	沢岬	浦添
久米島	0											
合計	34											

■シード校（2024年2月の地区新人大会結果より）

男子→優勝：上間小、準優勝：港川小、3位：城南小、敢闘賞：宇栄原小
 ベスト8：銘苺小、さつき小、当山小、浦添小

女子→優勝：銘苺小、準優勝：城北小、3位：真地小、敢闘賞：仲井真小
 ベスト8：上間小、金城小、仲西小、識名小



すべてのプレイヤー・指導者・保護者・観客に贈る ミニバスケットボール5つの心得

みんなで **Good Minibas** をつくりましょう！

この心得は、子ども達が一層ミニバスケットボールを楽しむために、プレイヤー、指導者、保護者、観客が一体となって環境を整えるルールです。それぞれの立場から、魅力あるミニバスケットボールの環境づくりへのご協力をお願いします。



プレイヤーのための5つの心得

自分でチェック
しよう！

1 いつも全力を尽くそう

あなた自身のため、そしてチームのために、
いつも全力でプレイしよう。

2 ルールや判定にしたがおう

まずルールを正しく覚え、
審判の判定にしたがってプレイしよう。

3 試合に関係する全ての人に感謝をしよう

相手チーム、審判、TO、家族に感謝の気持ちを持ちま
しょう。これらの人なくして試合はできません。

4 よいマナーを心がけよう

当たり前のことを自然に行えるようになろう。
例えば、会場で自分のゴミを持ち帰るのもその一つです。

5 学習活動も一生懸命やろう

あなたはまだ小学生です。
学習もスポーツと同じくらい一生懸命やろう。



指導者のための5つの心得

常に自己評価を
忘れずに！

1 敗戦はあなたの責任です

敗戦をプレイヤーや審判のせいにすることなく、冷静に課題をみつ
けましょう。向上心を忘れず謙虚な気持ちで指導にあたりましょう。

2 体罰、言葉の暴力は厳禁です

全指導者で、体罰・暴言を根絶しましょう。指導者同士で注意し合える
関係づくりに努めましょう。

3 子どもの将来を考えた指導に心がけましょう

小学生の時期は、頭も体もおおいに成長します。技術に加え、適切な判
断力や行動力、マナーを指導しましょう。

4 選手をたくさん褒めましょう

プレイヤーは不安や緊張の中でプレイしています。結果ばかりに注目す
るのではなく、何かにトライしたことを褒めてあげましょう。

5 審判のレベルアップに貢献しましょう

Good Minibas には審判の育成が不可欠です。指導者がルールをよく学
習し、審判活動にも進んで取り組みましょう。



保護者のための5つの心得

子ども達のため
に確かめよう！

1 よいマナーのお手本を示しましょう

保護者のみなさんの日頃のふるまいや応援中の言動が子ども達
のマナーや礼儀に影響します。進んでよいお手本を示しましょう。

2 子どもたちを励ましてあげましょう

お子さんが自分の興味を膨らませ、ワクワクしながらミニ
バスに参加できるように、たくさん励ましてあげましょう。

3 努力の大切さを教えてあげましょう

努力を続けることが、将来的な子ども達の成長につながります。目先の
勝利にこだわることは成功の近道ではないことを教えてあげましょう。

4 批判は禁物、思いやりが大切です

お子さんやその仲間達、指導者への批判は、お子さんの成長をさまたげ
ます。思いやりの心をもって、努力や挑戦を認めてあげましょう。

5 周囲を敬い、助け合いましょう

チームは子どもを預けるところではなく、ともに子ども達を育てるとこ
ろです。指導者や保護者会の方々と協力しましょう。



観客のための5つの心得

応援のマナーを
振り回ろう！

1 ミニバスを存分に楽しみましょう

スポーツは楽しむためのものです。周囲の方々と一緒
になって会場を盛り上げましょう。

2 子どもたちのがんばりを応援しましょう

子ども達が、あきらめそうになったり、くじけそうになったりした時こ
そ応援しましょう。プレイヤーは、たくさんの応援で輝きます。

3 全てのプレイヤーのよいプレイに拍手を

自チーム相手チームに関係なく、プレイヤーのがんばりには惜しみない拍手
をおくりましょう。会場の拍手が、プレイヤーのエネルギーになります。

4 会場のマナーを守りましょう

試合会場は、他の団体を含めたくさんの方が使用します。持ち物やゴミの管
理に気をつけましょう。応援のみなさんもミニバスの関係者の一人です。

5 家族やお友だちをたくさん誘いましょう

ミニバスがもっと盛り上がるように、たくさんの人を誘ってください。
一人一人の声かけが、大きなつながりを生みます。



U12カテゴリー「指導行動の指針」

JBA U12カテゴリー部会

U12カテゴリーから「暴言・暴力」を根絶し、子どもたちが「楽しく」プレーできる環境をつくるため、指導者の皆さんには「指導行動の指針」として、つぎのことを意識して、指導に当たっていただきたいと思います。

<やってほしいこと>

- ・ はげます
- ・ 元気づける
- ・ 委ねる
- ・ 引きだす・導く
- ・ 判断させる
- ・ 主体性を育てる



ナイスプレー！
その調子！！



<やってほしくないこと>

- ・ 怒る
- ・ 怒鳴りつける
- ・ 指示ばかりする
- ・ 威圧する
- ・ 判断させない
- ・ 支配する

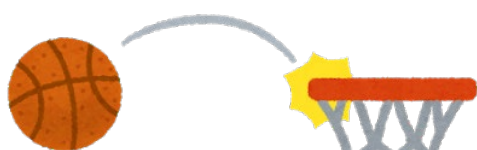

なにやってるんだ！
言った通りにやれ！



みなさんの指導は
どうですか？